

OLIE- EN BENZINE AFSCHEIDER PSDC10 DN315 BYPASS

ART 5119

CODE	NOMINALE MAAT	DIAMETER UITGANG (MM)	VOLUME SLIBVANG	OLIE-RETENTIE-VOLUME	TOTAAL VOLUME (L)	LENGTE (MM)	BREEDTE (MM)	HOOGTE (MM)	GEWICHT LEEG (KG)
5119	10	DN 315	1020	160	1680	2240	1200	1560	173

VOORDELEN

- Olie en benzineafscheider met Bypass
 - » Hoge weerstand tegen corrosie en chemicaliën
 - » Hoge mechanische weerstand
 - » De tank uit één stuk (zonder lassen) geeft het product een uitstekende uitstraling en vermijdt elk risico op lekkage
- Compact en makkelijk te vervoeren:
 - » lichtgewicht
 - » geïntegreerde hijsogen
- Een enkel mangat (patent), dus een enkele blik om zowel het scheidings- en bypasscompartiment te bekijken



PRODUCTOMSCHRIJVING:

- Debiet: 10L/s
- Volume slibvang: 1020L
- Olieretentievolume: 160L
- IN/UIT: DN315
- Conform CE 858-1

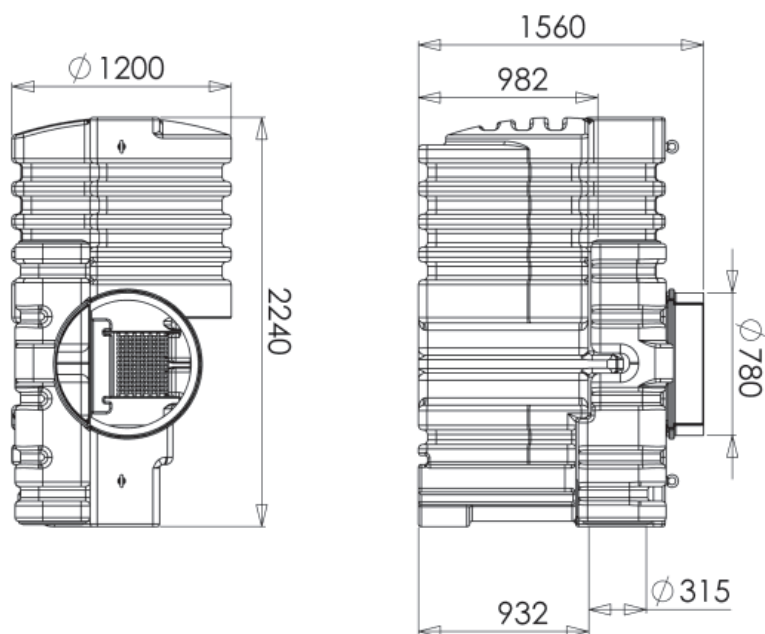

OLIE- EN BENZINE AFSCHIEDER PSDC10 DN315 BYPASS ART 5119

OPTIES

ALARM SYSTEEM VOOR OLIE-EN BENZINEAFSCHEIDER

Het alarmsysteem detecteert de maximale dikte van de olielaag.
Volgens de Europese norm (EN 858-1) is een alarm verplicht.

CODE	REF
5360	ALARME OB

PLAATSINGSSCHEMA ALARM

Het alarm dient halverwege de hoogte van de uitstroom en de vlotter geïnstalleerd te worden.

